

A tela de sobrepor é formada por perfis de alumínio e a tela fiberglass que é presa por um cordão de borracha no quadro.

A tela pode ser montada até a medida máxima de 1.40m de largura por 1.50 de altura. E é vendida em kits serralheiros.

Está disponível nos acabamentos Natural, Bronze 1003, Preto e Branco Ral 9003.

**Características técnicas:**

- Perfil da Tela:25.4mm x 10.8mm

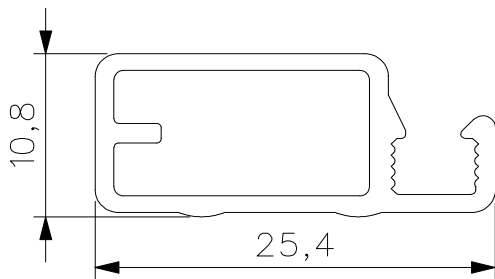

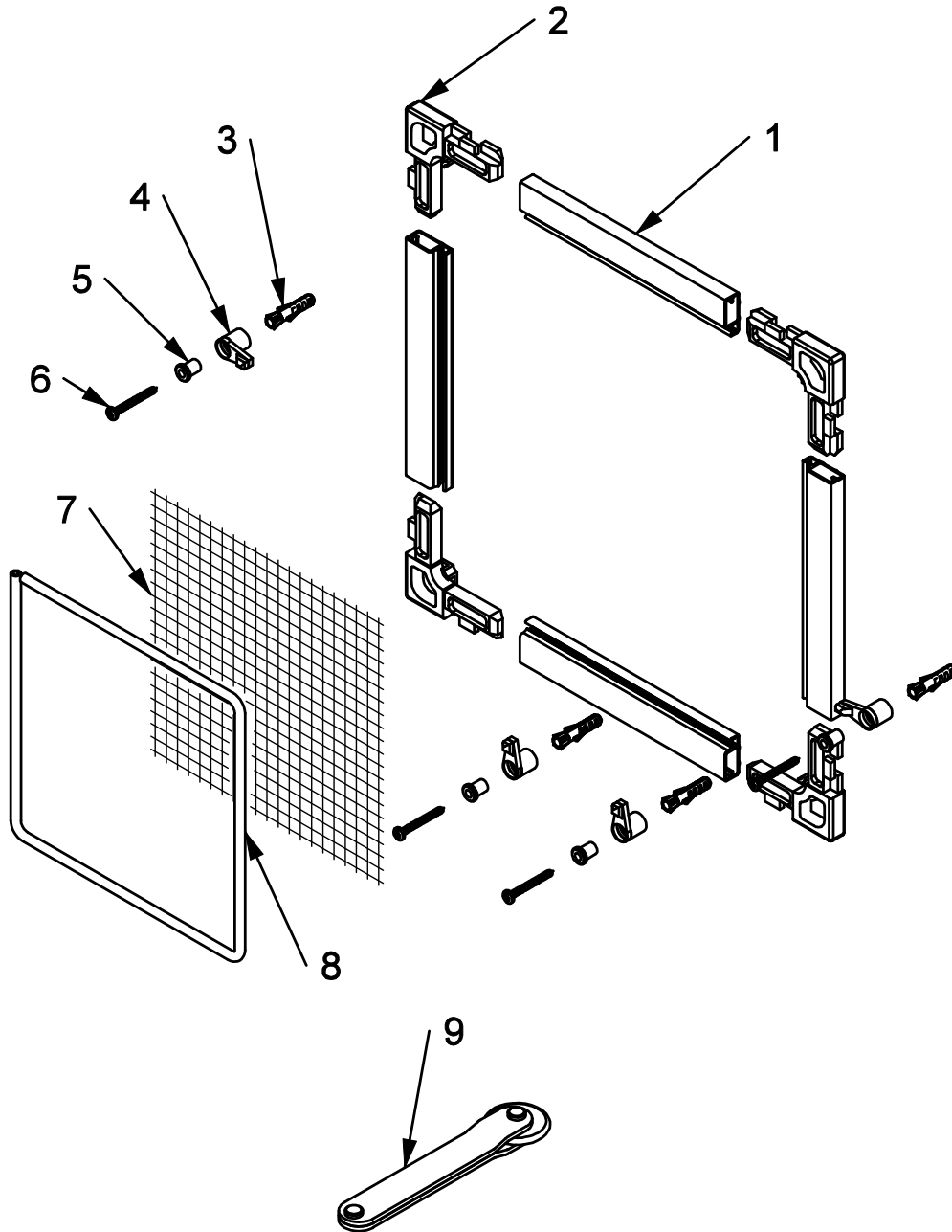

### COMPONENTES

ITEM	DESCRIÇÃO	QTDE	MATERIAL
1	Perfil	4	Alumínio
2	Cantoneira	4	Nylon 6.6
3	Farva Bucha	4	Nylon 6.6
4	Chave De Fixação	4	Nylon 6.6
5	Bucha Da Tração	4	Nylon 6.6
6	Parafuso Ø3,5	4	Aço Inox
7	Tecido	1	Fiberglass*
8	Cordão	1	EPDM
9	Rolete	1	Alumínio e Nylon



Para se fazer os cortes dos perfis, é necessário em primeiro lugar, conferir as dimensões do vão da janela ou porta onde será colocada a tela. Corte os perfis nas dimensões encontradas no vão (largura e altura).

Obs: Se a tela removível, tiver que ser instalada dentro do vão, então será necessário descontar a largura da cantoneira na hora do corte.

Ex: Se o vão onde a tela será embutida tiver  $L=1000\text{mm}$  x  $H=1000\text{mm}$ , então os perfis serão cortados com  $L=1000-56$  e  $H=1000-56$ , obtendo -se as dimensões  $L= 944\text{mm}$  x  $H= 944\text{mm}$ .

Com o auxílio de um martelo, introduzir as cantoneiras nos perfis mais curtos e depois monte o conjunto formado nos perfis maiores. (fig.1)

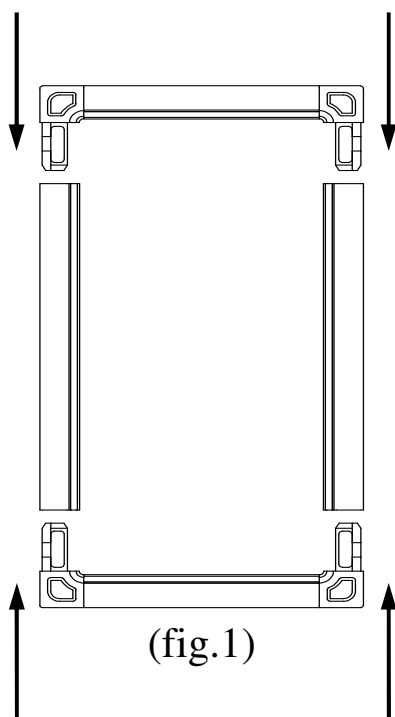
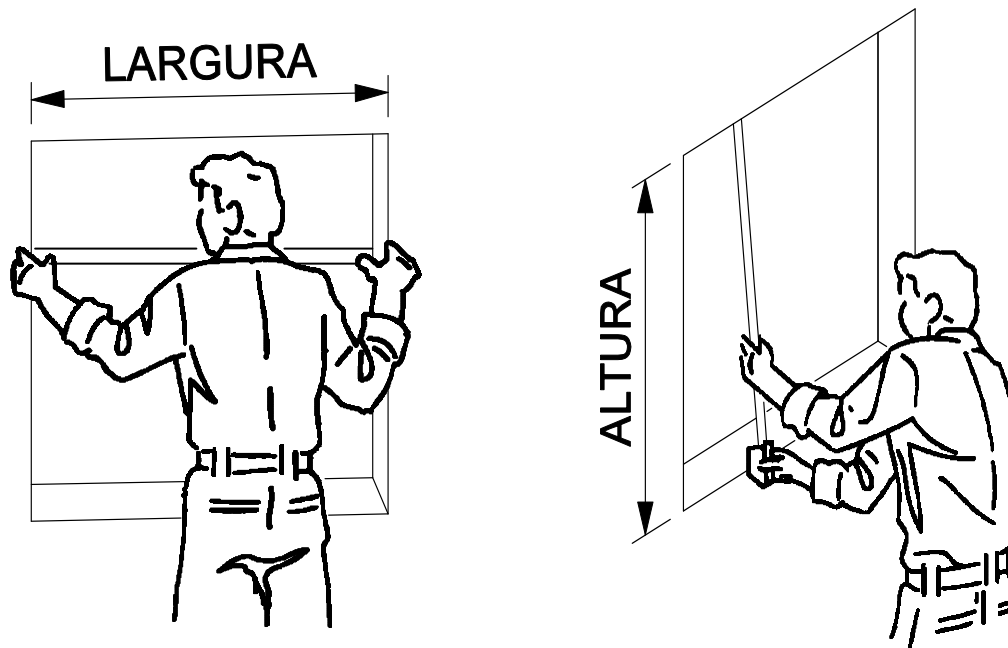

(fig.1)

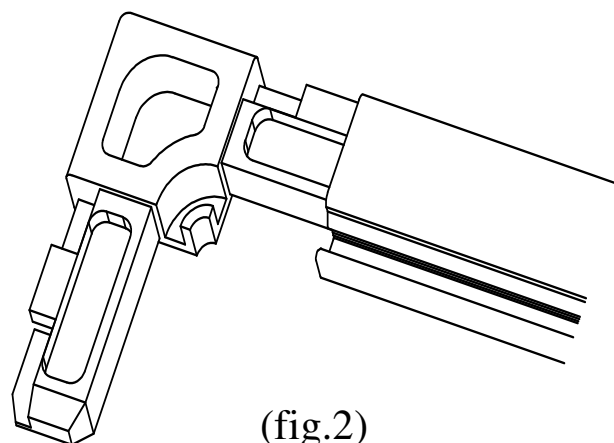

(fig.2)

**IMPORTANTE:** Antes de montar as cantoneiras nos perfis, deve-se observar se o canal de passagem do cordão da cantoneira está concordando com o canal do perfil.(fig.2)

Apoiar o quadro numa superfície plana. Colocar a tela sobre o quadro de forma alinhada, depois com o auxílio do rolete aplicador, introduzir o cordão de fixação em toda a extensão da canaleta (iniciando sempre por um dos cantos).(fig. 3)

Com auxílio de estilete, cortar o excesso de tela e de cordão, tomando o devido cuidado para não cortar a tela aplicada. (fig. 4)

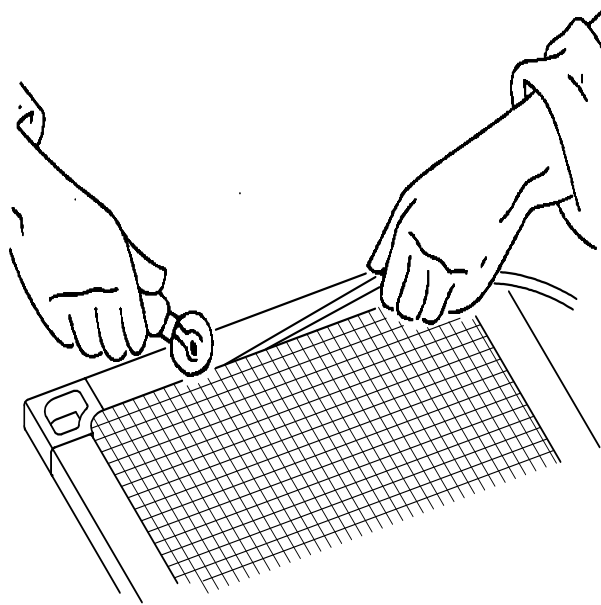

(fig. 3)

**ATENÇÃO!** A tela não deverá ser esticada excessivamente no quadro.

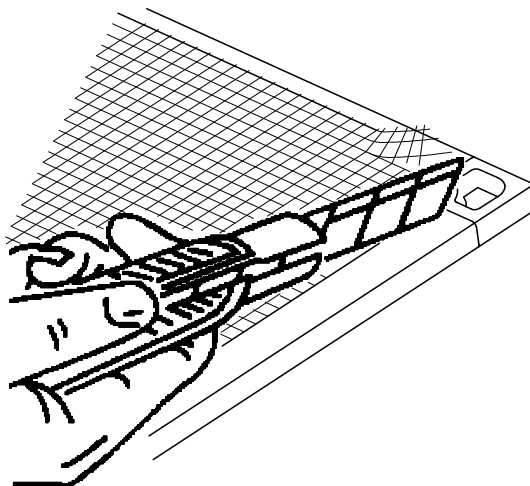

(fig. 4)



Colocar a tela montada sobre o vão da janela, observando se as faces internas dos perfis coincidem com o vão livre da janela.(fig.5)

Com auxílio de um lápis ou caneta, marcar na parede os quatros pontos de fixação, sendo dois na parte inferior e um em cada lateral.(fig.6)

Furar a superfície marcada com a broca adequada (de vídia Ø6mm se for alvenaria ou de aço rápido Ø2.5mm se for madeira, alumínio ou ferro) e alojar as buchas de fixação (quando for alvenaria).

Fixar as tramelas na superfície furada utilizando os parafusos.(fig.7)

Recolocar a tela no vão, apoiando-a sobre as tramelas inferiores e girar as tramelas para prender a tela na parede.(Fig.8)

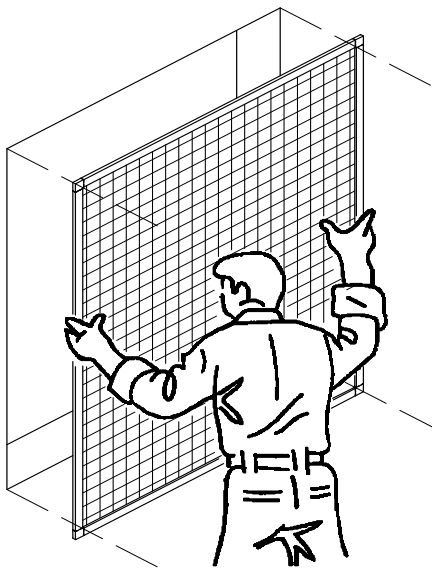

(fig.5)

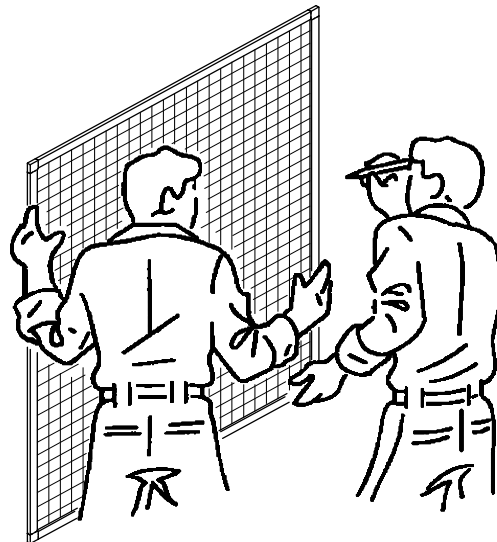

(fig.6)

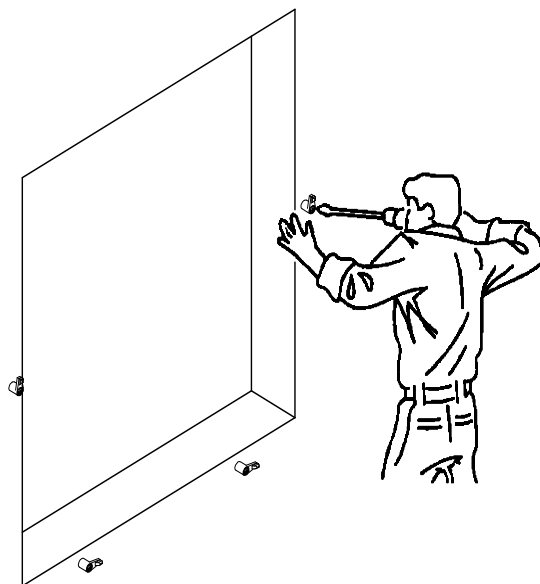

(fig.7)

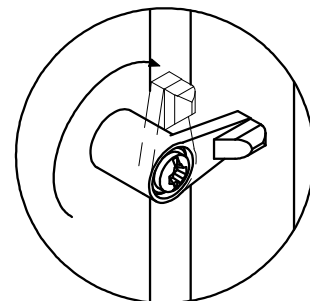

(fig.8)